

**DOCUMENTO DE FORMALIZAÇÃO DE DEMANDA – DFD**



Órgão: <b>SECRETARIA DE PLANEJAMENTO</b>	
Setor requisitante (Unidade/Setor/Departamento): <b>Gabinete Secretaria</b>	
Responsável pela Demanda: <b>WALDECIR ARANHA MAIA JUNIOR</b>	Matrícula: 121948-0
E-mail: <b>seplan@altamira.pa.gov.br</b>	Telefone: (93) 99185-4050
1. Objeto: Eventual contratação de fornecedor para aquisição de equipamentos de academia ao ar livre	

**2. JUSTIFICATIVA:**



A presente aquisição/contratação se justifica pela necessidade de atender a demanda de instalação de novas academias ao ar livre e substituição de equipamentos para pratica de atividades físicas, serão implantadas 14 academias ao ar livre, instaladas da seguinte forma: 01 no anel viário de Altamira, 02 ramal quatro bocas, 03 agrovila sol nascente, 04 praça do Nicías Ribeiro, 05 premem, 06 agrovila vale piauiense km 23, 07 praça do mirante, 08 praça da paz, 09 praça do mattias, 10 praça Ulysses Guimarães, 11 praça da independência, 12 praça da cultura, 13 parque jardim independente, 14 praça dom Eurico Krautler . A efetivação do presente objeto tem por finalidade propiciar ao município de Altamira uma estrutura de lazer de qualidade que permita que sua população tenha o máximo de conforto e segurança. A atividade física é um dos principais meios de propiciar uma melhoria na qualidade de vida.

**3. ESPECIFICAÇÕES DO OBJETO:**



ITEM	DESCRIÇÃO/ ESPECIFICAÇÃO	UNIDADE DE MEDIDA	QUANTIDADE
1	BARRA ALTA GIRATÓRIA DUPLA: Em aço de carbono. Alongamento do tronco e membros superiores. Descrição Técnica: Fabricado com tubos diâmetro de 1", 4" e tubo quadrado de 50x50mm, espessura do aço de carbono de 2mm, pintura eletrostática à pó de alta resistência 100% Poliéster (conforme ABNT – NBR 10443/2008 e NBR 11003/2009) , tampões em aço de carbono para proteção, adesivo alta performance com especificação dos músculos trabalhados, porcas tipo PARLOCK auto-travante e parafusos zincados (antioxidantes), equipamento nas cores verde e amarelo.	Unidade	14

			
2	<p><b>VOLANTE DE ROTAÇÃO DIAGONAL DUPLA:</b> Aparelho fabricado em aço carbono, estrutura principal com tubo redondo 3.1/2" x 2 mm. E secundária com tubos redondos de 1".1/4" x 2 mm, 1" x 2 mm, tampa externa 3.1/2" e duas tampa de 2" de plástico injetado, quatro cubos torneados de 2" x 2 mm, quatro eixos de barra redonda trefilada 20x160 mm rosqueadas com porcas fixadoras travantes, quatro rolamentos duplos de 20 x 42mm fixadas com parafusos e porcas galvanizadas, esferas de nylon preto com Ø 50mm, quatro volantes circulares com Ø 500mm, flange para fixação com 300 x 4mm com 4 furos ovalizados 30x20mm para quatro parabolds galvanizados 5/8" x 3". Processo de Soldagem Mig e Pintura a pó eletrostática precedida de banhos químicos. Adesivo com material antivandalismo, indicando os músculos trabalhados. Placa de alumínio com marca e demais informação do fabricante, equipamento nas cores verde e amarelo.</p> 	Unidade	14



3	<p><b>SUPINO SENTADO:</b> Fabricado com tubos de aço carbono de no mínimo 2 ½" x 2 mm. 2" x 2 mm. 1" ½ x 2 mm. 1" x 1,5 mm. Tubo de aço carbono trefilado 1"1/4' x 3,56 mm schedule 40 (42,3 x 35,18 mm). chapas de aço carbono de no mínimo 4,75 mm. 3 mm. assento e encosto fabricado em chapa de aço carbono de no mínimo 330 x 360 x 2 mm estampado, com cantos arredondados. Utiliza eixos maciços, com rolamentos duplos, pintura a pó eletrostática poliéster, batentes de borracha, tampas em metal externas, solda mig, acabamento emborrachado. Permite a utilização de 1 (um) usuário e oferece total segurança. Instalação em áreas fechadas ou ao ar livre, resistente às ações climáticas. Fixação do aparelho ao solo através de chumbador parabol. Adesivo de identificação do produto, músculos exercitados e dicas para uso e funções do aparelho, dados do fabricante e contato para assistência técnica, equipamento nas cores verde e amarelo.</p> 	Unidade	14
4	<p><b>ROTAÇÃO VERTICAL DUPLO:</b> em aço carbono melhora a flexibilidade das articulações dos ombros. Descrição Técnica: Fabricado com tubos de aço de diâmetro 1", 2" e 3 ½", espessura do aço de 2mm a 3mm, apoio para as mãos em Esferas de Baquelite, pintura eletrostática à pó de alta resistência 100% poliéster (conforme ABNT - NBR 10443/2008 e NBR 11003/2009), tampões em aço de carbono para proteção, rolamentos de esferas blindados tipo 2RS com lubrificação permanente, adesivo Alta Performance com especificação dos músculos trabalhados, porcas tipo PARLOCK auto-travante e parafusos zincados (antioxidantes), equipamento nas cores verde e amarelo.</p>	Unidade	14

			
5	<p>ALONGADOR TRÊS ALTURAS: Em aço carbono fortalecimento dos membros superiores e melhora a coordenação motora. Descrição Técnica: Fabricado com tubos de aço de diâmetro 1", 1 ¼", 2 ½" e tubo retangular de 40x20mm, espessura do aço de 2mm, manípulos tipo esfera em plástico ABS injetado com proteção UV, pintura eletrostática à pó de alta resistência 100% poliéster (conforme ABNT - NBR 10443/2008 e NBR 11003/2009), Roldanas em aço de carbono galvanizado com rolamentos de esferas blindados 2RS, Cabos de aço zincados com proteção plástica para evitar oxidação, adesivo Alta Performance com especificação dos músculos trabalhados, porcas tipo PARLOCK auto-travante e parafusos (antioxidantes), equipamento nas cores verde e amarelo.</p> 	Unidade	14

6	<p><b>SURF COM PRESSAO DE PERNAS:</b> Melhora a flexibilidade e agilidade dos membros inferiores, quadris e região lombar e fortalece a musculatura das coxas e quadris. Fabricado: Com tubos e chapas em aço carbono de alta resistência, sob dimensões de 3" ½, 2", 1" ½ e 3/16 com espessuras mínimas de 2,00 mm; orifícios tubulares: extremidades superiores, inferiores e móveis blindados em chapa 14, tornando-o insensível a penetração de água; utilizando eixos maciços e usinados para rolamentos duplos (Tipo ZZ); Solda: Processo MIG; Pintura: Submetido a tratamento especial de superfície para o método eletrostático epox utilizando misturas de resinas em poliéster de alta resistência a meteorização; Componentes: Polipropileno e PVC Flexível; Parafusos: Aço Zincado. Dimensões: Altura: 1540 mm; Largura: 788 mm; Profundidade: 1450 mm; Área: 0,12 m². Peso: 32 kg, equipamento nas cores verde e amarelo.</p> 	Unidade	14
7	<p><b>ESPALDAR:</b> Fabricado com tubos de aço carbono de no mínimo 3' ½ x 3,75 mm; 2' x 2 mm; 1' ½ x 3mm; 1' ½ x 1,50 mm. Chapas de aço carbono com no mínimo 4,75mm. Chumbador com flange de no mínimo 230 mm x 3/16", corte a laser com parafusos de fixação zincados de no mínimo 5/8" x 1 ¼" e arruela zincada de no mínimo 5/8", hastes de ferro maciço trefilado de no mínimo 3/8. Tampão embutido interno em plástico injetado de no mínimo 3' ½ com acabamento esférico. Utiliza-se tratamento de superfície a base de fosfato; película protetiva de resina de poliéster termo-endurecível colorido com sistema de deposição de pó eletrostático, solda mig. Adesivo refletivo destrutivo 3M de alta fixação com identificação dos grupos musculares, instruções de utilização e dados da fabricante. Altura: 2285 mm Frente: 928 mm Lateral: 478 mm Área: 7,26 m² Peso: 32,5 kg, equipamento nas cores verde e amarelo.</p>	Unidade	14



			
8	<p>CAMINHADA DUPLO: Equipamento produzido a partir de tubos e chapas em aço carbono de alta resistência, sob dimensões de 2" ½, 2" e 1" ¼ com espessuras mínimas de 2,00 mm; orifícios tubulares: extremidades superiores, inferiores e móveis blindados em chapa 14, tornando-o insensível a penetração de água; utilizando eixos maciços e usinados para rolamentos duplos (Tipo ZZ). DIMENSÕES: Altura: 1077 mm Largura: 1727 mm Profundidade: 522 mm Peso: 47,47 kg Área: 0,901 m² SOLDA: Processo MIG.PINTURA:Submetido a tratamento especial de superfície para o método eletrostático epox utilizando misturas de resinas em poliéster de alta resistência a deterioração. COMPONENTES:Polipropileno PARAFUSOS: Aço Zincado, equipamento nas cores verde e amarelo.</p> 	Unidade	14
9	<p>REMADA: fabricado com tubos de aço carbono de no mínimo 2". ½' x 2,0mm; 2" x 2,0mm; 1".1/2" x 1,50mm; 1" x 1,50mm. Barra chata de no mínimo 3/16" x 1.¼". Chapas de aço carbono de no mínimo ¼" mm; 3/16" mm; Chapa 14 (2,0mm) de espessura. Tratamento de superfície a base de fosfato; película protetiva de resina de poliéster termo-</p>	Unidade	14

	<p>endurecível colorido com sistema de deposição de pó eletrostático, solda mig, batentes redondos de borracha (53mm x 34mm), chumbador parabout de no mínimo 3/8". Tampão embutido interno em plástico injetado de no mínimo 2".1/2" com acabamento esférico, parafusos zincados, arruelas e porcas fixadoras, acabamento em plástico injetado e/ou emborrachado. Adesivo refletivo destrutivo 3M de alta fixação com identificação dos grupos musculares, instruções de utilização e dados da fabricante. Altura: 1044 mm Frente: 967 mm Lateral: 937 mm Área: 8,71 m<sup>2</sup> Peso: 23 Kg, equipamento nas cores verde e amarelo.</p>		
10	<p>PLACA ORIENTATIVA VERTICAL Desenvolvida para apresentar informações importantes da área de lazer ou exercícios da academia ao ar livre, possui uma área de impressão de 2000 x 1000 milímetros. Muito utilizado em praças, condomínios e residências particulares ao ar livre, resistente a chuva e sol. O equipamento é produzido a partir de aço carbono de alta resistência, em tubo sob dimensões de 2" e 2" com espessuras mínimas de 2,00 mm; e chapas sob dimensões de 0,9mm; soldada por processo MIG; orifícios tubulares: extremidades superiores blindadas, tornando-o insensível a penetração de água. <b>DIMENSÕES:</b> Altura: 3435mm Largura: 2000mm Profundidade: 99mm Peso: 31,27kg <b>SOLDA:</b> Processo MIG. <b>PINTURA:</b> O equipamento é submetido há um tratamento especial de superfície para o método eletrostático epóxi, utilizando misturas de resinas de poliéster de alta resistência a deterioração. Ponteiros de polipropileno, parafuso e porca de aço zincado, equipamento nas cores verde e amarelo.</p>	Unidade	14

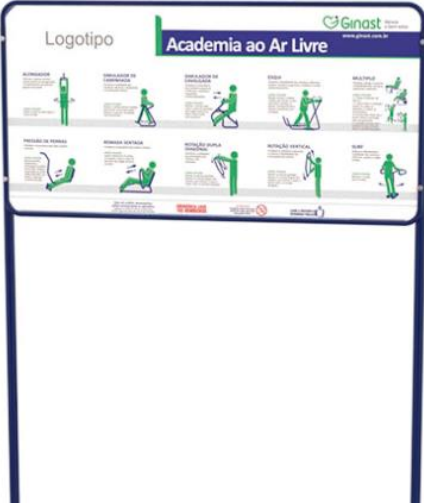

			
11	<p>PUXADOR PEITORAL DUPLO: Fortalece as musculaturas do peito, costas e braços. <b>ESTRUTURA METÁLICA:</b> A adução e abdução de pernas com surf é produzido a partir de aço carbono de alta resistência, em tubo sob dimensões de 2 ½”, 2”, 1 ¼” com espessuras mínimas de 2,00 mm; e chapas sob dimensões de 3,00 e 4,75; orifícios tubulares: extremidades superiores e inferiores blindadas, tornando-o insensível a penetração de água. <b>DIMENSÕES:</b> Altura: 1765 mm Largura: 724 mm, Profundidade: 1540 mm <b>Peso:</b> 37 kg <b>Área:</b> 1,1 m<sup>2</sup> <b>SOLDA:</b> Processo MIG. <b>PINTURA:</b> Submetido a tratamento especial de superfície para o método eletrostático epox utilizando misturas de resinas em poliéster de alta resistência a deterioração. <b>COMPONENTES:</b> Polipropileno e rolamentos ZZ. <b>PARAFUSOS:</b> Aço Zincado, equipamento nas cores verde e amarelo.</p> 	Unidade	14
12	<p>PLACA ORIENTATIVA HORIZONTAL DOS 2X1: placa orientativa que descreve o modo de utilização dos aparelhos, o alongamento adequado a ser realizado antes e depois do exercício e diversas outras informações importantes, estrutura metálica, equipamento produzido a partir de tubos e chapas em aço carbono de alta resistência, sob dimensões</p>	Unidade	14







	<p>de 3 ½ 2 ,3/4 E 3/16 com espessuras mínimas de 2,00 MM; orifícios tubulares extremidades superiores, inferiores e móveis blindados em chapa 14, tornando-o insensível a penetração de água, utilizando eixos maciços e usinados zincado em preto solda: processo MIG. Pintura: submetido a tratamento especial de superfície para o método eletrostático utilizando misturas de resinas em poliéster de alta resistência a meteorização, componentes; polipropileno e PVC flexível parafusos; aço zincado dimensões: alturas; 3150 /largura: 77 MM/ profundidade: 2230 MM/ peso 40KL/área: 0,25M², equipamento nas cores verde e amarelo.</p> 		
13	<p><b>MULTIEXERCITADOR:</b> conjugado com 6 (seis) funções; estrutura: tubos de aço carbono; acabamento: pintura a pó eletrostático e cortes a laser; multiexercitador com 6 (seis) funções distintas, fabricado com tubos de aço carbono nas seguintes descrições: a) flexor de pernas: mínimo 2 1/2 polegadas x 2 mm; b) extensor de pernas: mínimo 3/4 polegada x 1,50 mm; c) supino reto sentado: mínimo 2 polegadas x 2 mm; d) supino inclinado sentado: mínimo 1 1/2 polegada x 3 mm; e) rotação vertical individual: mínimo 1 polegada x 1,50 mm; f) puxada alta: mínimo 1 1/2 polegada x 1,5 mm; pinos maciços rolamentados com rolamentos duplos; batentes de borracha; solda MIG; orifícios para fixação do equipamento (chumbadores Parabout); equipamento nas cores verde e amarelo.</p>	Unidade	14



			
<p>14</p>	<p>SIMULADOR DE CAMINHADA INDIVIDUAL: Aumenta a mobilidade dos membros inferiores e desenvolve coordenação motora. <b>ESTRUTURA METÁLICA:</b> O Equipamento é produzido a partir de tubos em aço carbono de alta resistência, sob dimensões de 2 ½”, 2” e 1 ¼” com espessuras mínimas de 2,00 mm; chapas em aço carbono sob dimensões de 4,75 e 1,9mm; orifícios tubulares: extremidades superiores blindadas, tornando-o insensível a penetração de água. <b>DIMENSÕES:</b> Altura: 1215 mm Largura: 500 mm Profundidade: 965 mm <b>Peso:</b> 23,3 kg <b>Área:</b> 0,48 m<sup>2</sup> <b>SOLDA:</b> Processo MIG. <b>PINTURA:</b> Submetido a tratamento especial de superfície para o método eletrostático epox utilizando misturas de resinas em poliéster de alta resistência a deterioração. <b>COMPONENTES:</b> Ponteiros de polipropileno e rolamento tipo ZZ. <b>PARAFUSOS:</b> Aço Zincado, equipamento nas cores verde e amarelo.</p> 	<p>Unidade</p>	<p>28</p>

<p>15</p>	<p>SIMULADOR DE REMO INDIVIDUAL; Estrutura: Em tubos em aço carbono de alta resistência com espessuras mínimas de 2,00 mm; tubo em aço carbono trefilado; assento e encosto fabricado em chapa de aço carbono com cantos arredondados; batentes de borracha, tamba em metal externas e acabamento emborrachado; eixos maciços e usinados para rolamentos duplos. Tampão de plástico ou metal arredondado. Bancos arredondados sem quina, oferecendo segurança aos usuários. Solda: Processo MIG. Acabamento: Corte a laser; submetido a tratamento especial de superfície para o método eletrostático EPOX utilizando misturas de resinas em poliéster de alta resistência a deterioração. <u>Especificações musculares em cada aparelho. Resistentes às ações climáticas. Permite a pratica de 01 (um) usuário.</u></p> 	<p>Unidade</p>	<p>28</p>
<p>16</p>	<p>ROTAÇÃO VERTICAL DUPLO; Estrutura: Em tubos em aço carbono de alta resistência com espessuras mínimas de 2,00 mm; extremidades superiores, inferiores e móveis blindados em chapa 14, tornando-o insensível a penetração de água; utilizando eixos maciços e usinados para rolamentos duplos; orifícios para fixação do equipamento (chumbadores com flange de no mínimo 240 mm x 1/4, com parafusos de fixação); parafusos Allen de aço; bola de resina; Tampão de plástico ou metal arredondado. Solda: Processo MIG. Acabamento: Corte a laser; submetido a tratamento especial de superfície para o método eletrostático EPOX utilizando misturas de resinas em poliéster de alta resistência a deterioração. <u>Especificações musculares em cada aparelho. Resistentes às ações climáticas. Permite a pratica de 02 (dois) usuários.</u></p>	<p>Unidade</p>	<p>14</p>

			
17		Unidade	28
18	<p>SURF DUPLO; Estrutura: Em tubos em aço carbono de alta resistência com espessuras mínimas de 2,00 mm; Chapa antiderrapante de no mínimo 3 mm; Pinos maciços com rolamentos duplos; Batentes de borracha; Orifícios para fixação do equipamento (chumbadores Parabout); tampão de plástico ou metal arredondado. Solda: Processo MIG. Acabamento: Corte a laser; submetido a tratamento especial de superfície para o método eletrostático EPOX utilizando misturas de resinas em poliéster de alta resistência a deterioração. <u>Especificações musculares em cada aparelho. Resistentes às ações climáticas. Permite a pratica de 03 (três) usuários.</u></p>	Unidade	28

	<p>deterioração. <u>Especificações musculares em cada aparelho. Resistentes às ações climáticas. Permite a pratica de 02 (dois) usuários.</u></p> 		
19	<p>CAVALGADA TRIPLO; Estrutura: Em tubos em aço carbono de alta resistência com espessuras mínimas de 2,00 mm; orifícios tubulares: extremidades superiores, inferiores e móveis blindados em chapa 14, tornando-o insensível a penetração de água; utilizando eixos maciços e usinados para rolamentos duplos. Tampão de plástico ou metal arredondado. Bancos arredondados sem quina, oferecendo segurança aos usuários; Carga máxima de 10 kg (total); Solda: Processo MIG. Acabamento: Corte a laser; submetido a tratamento especial de superfície para o método eletrostático EPOX utilizando misturas de resinas em poliéster de alta resistência a deterioração. <u>Especificações musculares em cada aparelho. Resistentes às ações climáticas. Permite a pratica de 03 (Três) usuário.</u></p> 	Unidade	28
20	<p>REMADA SENTADA; Estrutura: Em tubos em aço carbono de alta resistência com espessuras mínimas de 2,00 mm; orifícios tubulares: extremidades superiores, inferiores e móveis blindados em chapa 14, tornando-o insensível a penetração de água; utilizando eixos maciços e usinados para rolamentos duplos. Tampão de plástico ou metal arredondado. Bancos arredondados sem quina, oferecendo segurança aos</p>	Unidade	28

	<p>usuários; Carga máxima de 10 kg (total); Solda: Processo MIG. Acabamento: Corte a laser; submetido a tratamento especial de superfície para o método eletrostático EPOX utilizando misturas de resinas em poliéster de alta resistência a deterioração. <u>Especificações musculares em cada aparelho.</u> <u>Resistentes às ações climáticas.</u> <u>Permite a pratica de 01 (um) usuário.</u></p> 		
21	<p><b>BARRA DE MARINHEIRO;</b> Estrutura: Fabricado com tubos de aço carbono de no mínimo 2" x 2 mm. chapas de aço carbono de no mínimo 3 mm; fixação do aparelho ao solo através de chumbador parabol. Acabamento: Corte a laser; pintura a pó eletrostática poliéster de alta resistência a deterioração. <u>Especificações musculares em cada aparelho.</u> <u>Resistentes às ações climáticas.</u> <u>Permite a pratica de 01 (um) usuário.</u></p> 	Unidade	14
22	<p><b>CADEIRA BIKE DUPLO;</b> Estrutura: Fabricado com tubos de aço carbono de no mínimo 2 ½" x 2 mm. 2" x 2 mm. 1" x 1,5 mm. chapas de aço carbono de no mínimo 3 mm. assento e encosto fabricado em chapa de aço carbono de no mínimo 330 x 360 x 2 mm estampado, com cantos arredondados. Utiliza conjunto de pédivela de ferro com rolamentos padrão e pedais de plástico, fixação do aparelho ao solo através de chumbador parabol, sob piso de concreto. Solda: Processo MIG. Acabamento: Corte a laser; submetido a tratamento especial de superfície para o método eletrostático EPOX utilizando misturas de resinas em poliéster de alta resistência a</p>	Unidade	14

	<p>deterioração. <u>Especificações musculares em cada aparelho. Resistentes às ações climáticas. Permite a pratica de 02 (dois) usuários.</u></p> 		
<p>23</p>	<p>BARRA TRÊS ALTURAS; Estrutura: Fabricado com tubos de aço carbono de no mínimo 3" ½ x 3 mm. 1" ½ x 2 mm. chapas de aço carbono de no mínimo 4,75 mm. 3 mm. Utiliza eixos maciços. Fixação do aparelho ao solo através de chumbador parabolt ou chumbador com flange. Solda: Processo MIG. Acabamento: Corte a laser; submetido a tratamento especial de superfície para o método eletrostático EPOX utilizando misturas de resinas em poliéster de alta resistência a deterioração. <u>Especificações musculares em cada aparelho. Resistentes às ações climáticas. Permite a pratica de 01 (um) usuário.</u></p> 	<p>Unidade</p>	<p>14</p>

#### 4. Observações gerais:

**4.1 Prazo de entrega / execução:** O prazo de entregar dos itens será 07 (sete) dias uteis após o recebimento da autorização de ordem de compras emitidas pela SEMAF e assinada pelo GESTOR responsável da Secretaria, sem a qual não gera qualquer responsabilidade de pagamento.

**4.2 Local e horário de entrega / execução:** Rua Otaviano Santos, 2288 Sudam, Altamira - PA, 68371-288 horários 8:00 às 12:00 e 14:00 às 18:00 (segunda a sexta)

**4.3 Unidade e servidor responsável para esclarecimentos:** Ramon Santos - SEPLAN

**4.4 Prazo para pagamento:** O pagamento da despesa decorrente do objeto a que se refere a presente licitação será realizada após a entrega até o 30º (trigésimo) dia do mês subsequente, aquele em que foi efetuado o fornecimento, mediante apresentação de notas fiscais em 02 (duas) vias.

Altamira/PA, 20 de julho de 2023.

---

**Waldecir Aranha Maia Junior**  
Secretário Municipal de Planejamento  
Decreto nº 004/2021  
Mat. 121948-0